

Инструкция по сборке

Шкаф двухдверный
парящий

Fly-2

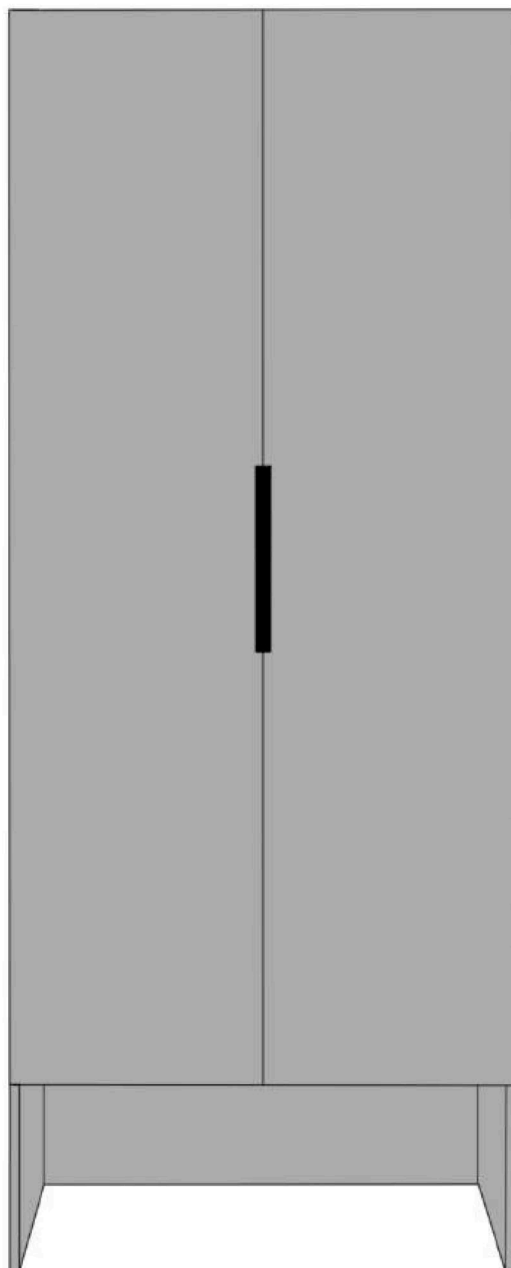

Доставляем мебель по всей России



📍 г.Оренбург, ул.Онежская, 52/1
☎ 8 (800) 700-53-56
✉ info@planeta56.ru

Планета
МЕБЕЛИ

ВНИМАНИЕ

Опрокидывание мебели может стать причиной получения серьезных телесных повреждений и привести к смерти. Чтобы предотвратить опрокидывание, ВСЕГДА крепите мебель к стене с помощью аксессуаров, предотвращающих опрокидывание. В целях принятия мер дополнительной безопасности для предотвращения опрокидывания:

- Храните тяжелые предметы в нижнем ящике.
- Не ставьте телевизор или другие тяжелые предметы сверху.
- Никогда не позволяйте детям залезать на ящики, дверцы или полки, а также виснуть на них

Перед сборкой проверьте комплектность согласно комплекточной ведомости*

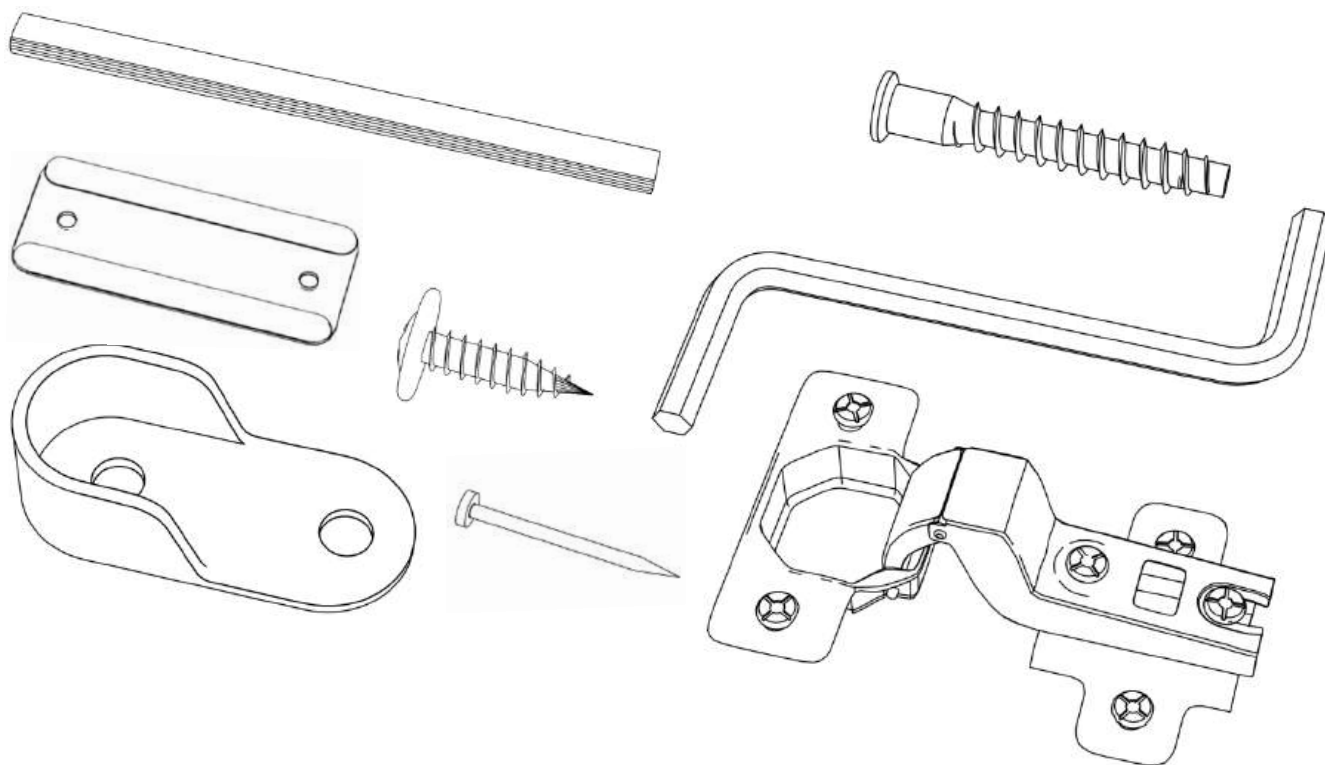

ВНИМАНИЕ !
Сборку рекомендуется проводить с напарником

*Комплекточная ведомость поставляется на отдельном листе

внутреннее наполнение

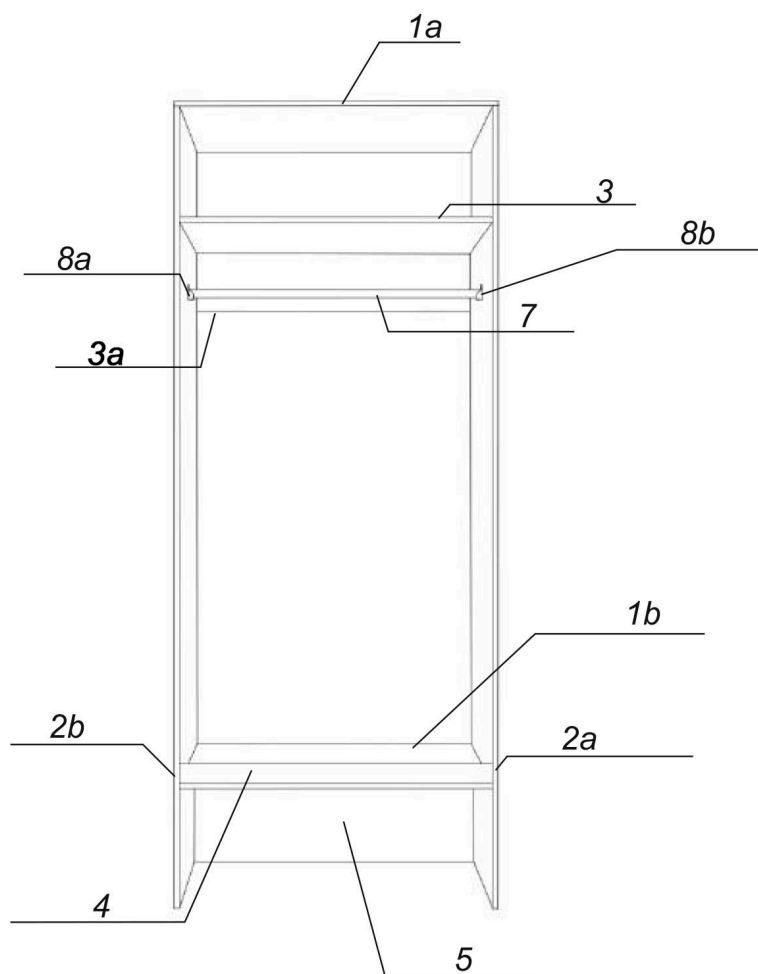

фасады

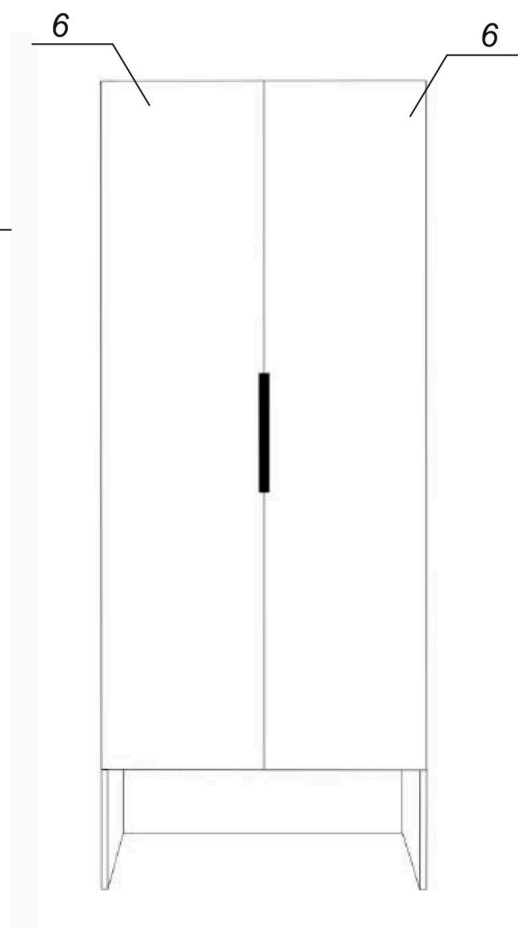

- 1а - верхняя крышка
- 1b - основания
- 2а,2b - боковые стойки
- 3 - верхняя полка
- 3а - ребро жесткости
- 4- усиление
- 5- задняя стенка
- 6 - двери
- 7 - овальная штанга
- 8а,8b - штангодержатели

Производить сборку шкафа следует задав ему горизонтальное положение

1

Прикручиваем верхнюю крышку к боковым стойкам.

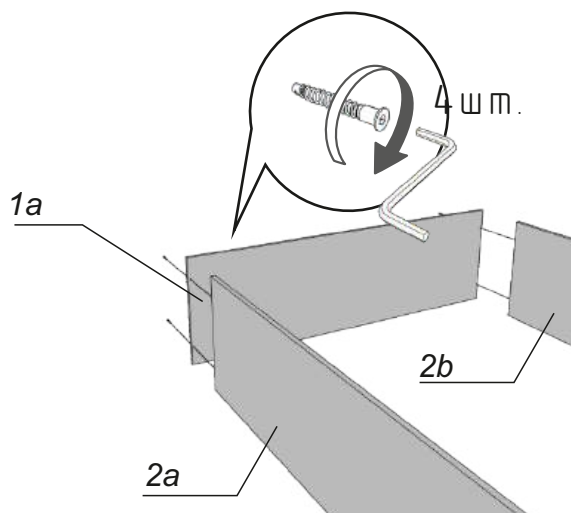

Прикручиваем крышку основания

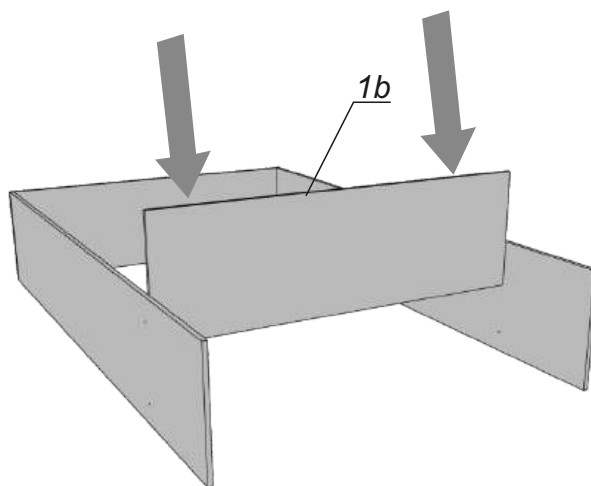
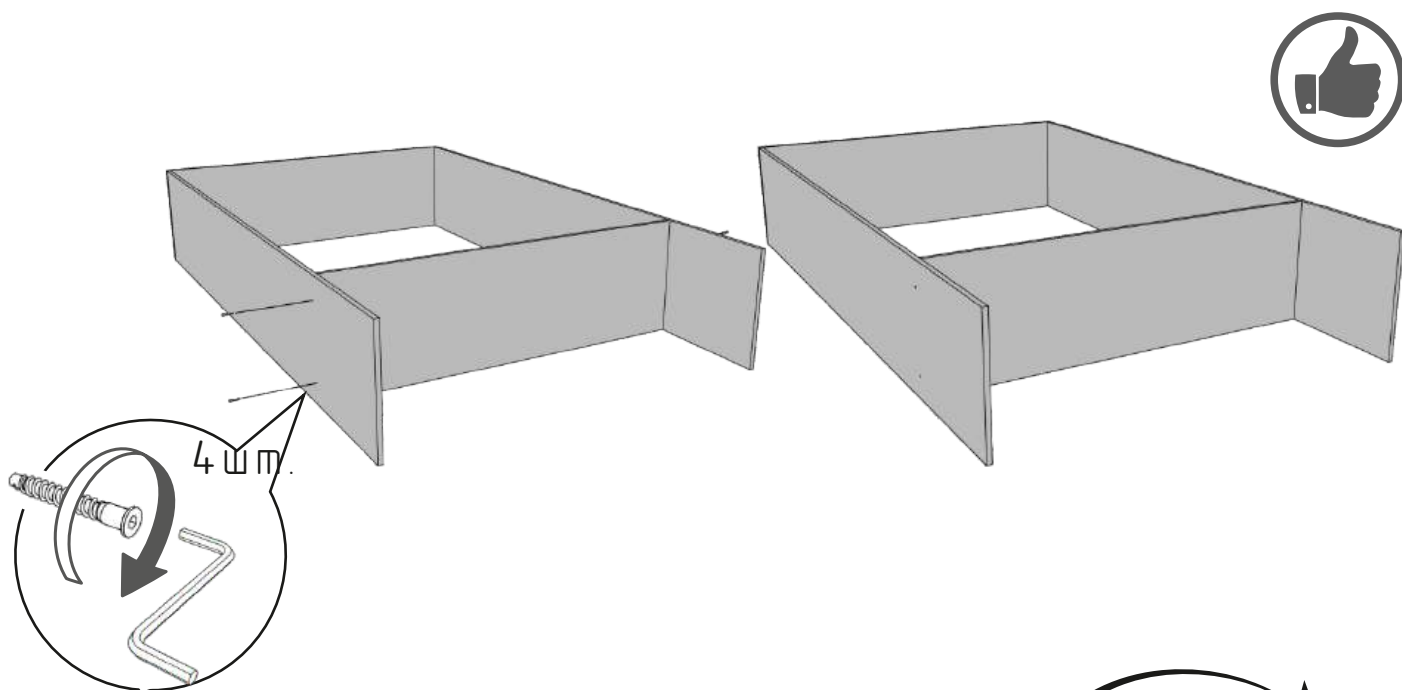
2.1**2.2**

3

Установка задней стенки

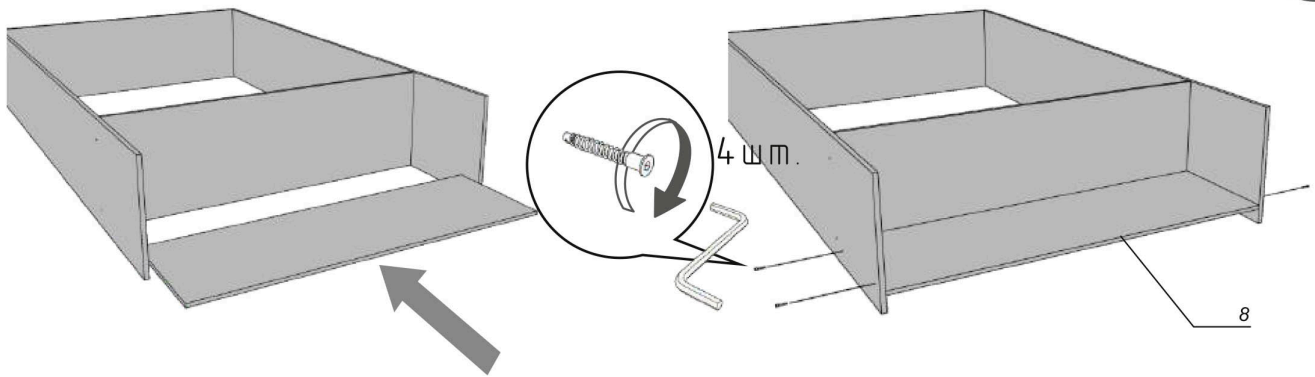

4

Соедините отверстия Полки (3) и Ребра жёсткости (3a). Установите евроинты в сквозные отверстия в Полке 3 и затяните шестигранным ключом, соединив эти детали.

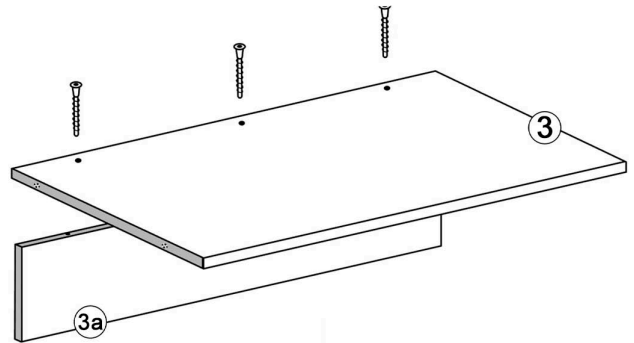

4.1

Установка верхней полки

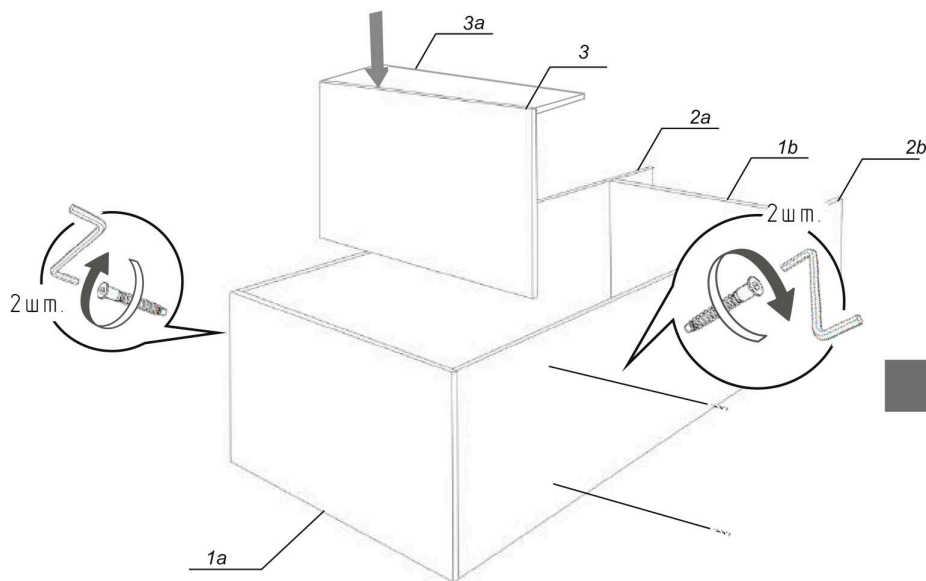

Установка полки

Производите сборку на ровной и чистой поверхности

5.1

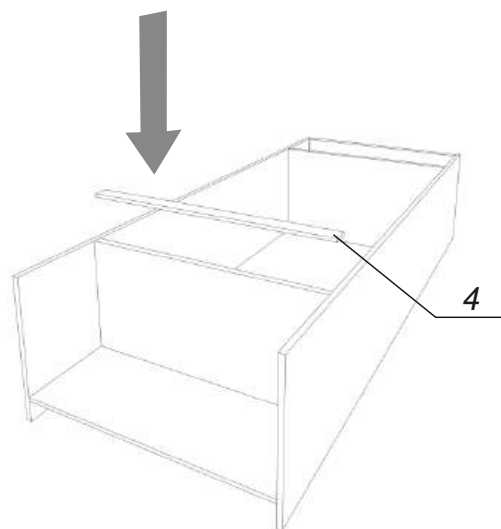

5.2

Производите сборку на ровной и чистой поверхности

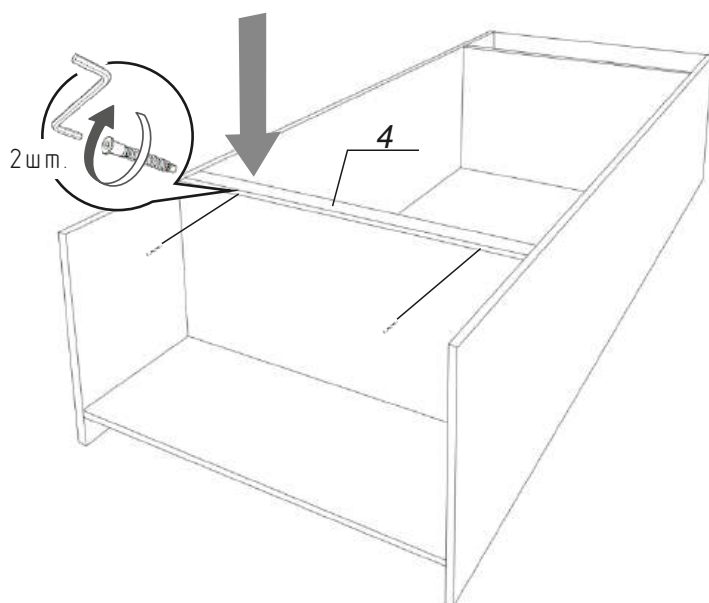

Производите сборку на ровной и чистой поверхности

6.1

Устанавливаем петли в пазы

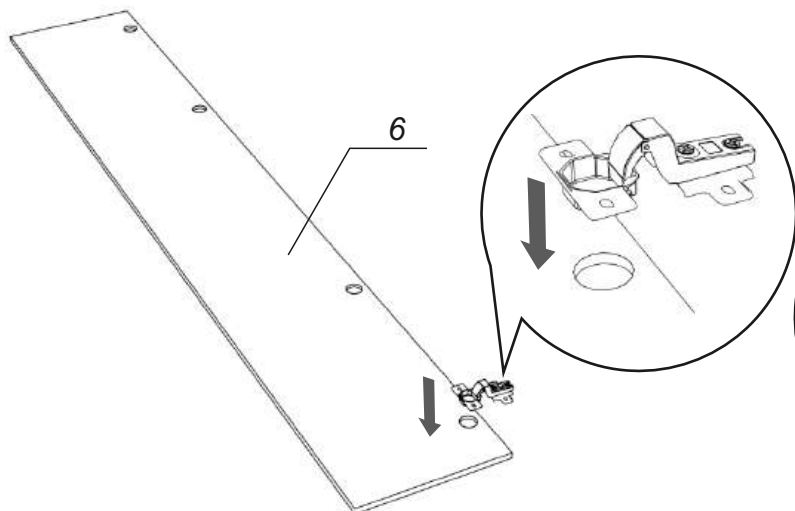

Высверливаем отверстие под ручку

6.2

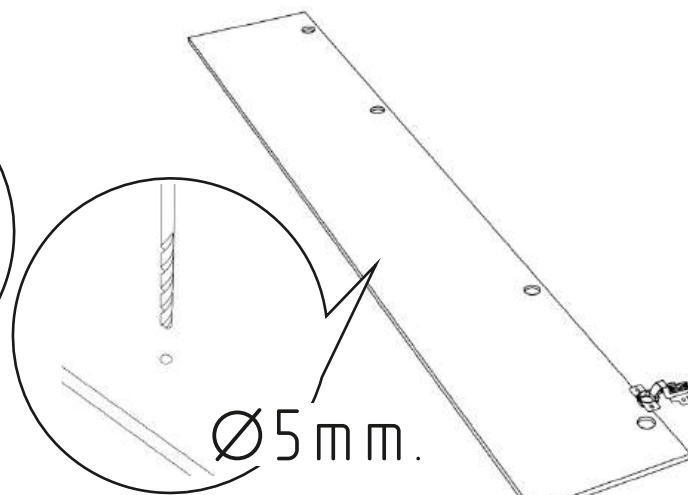

7.1

Прикручиваем петлю

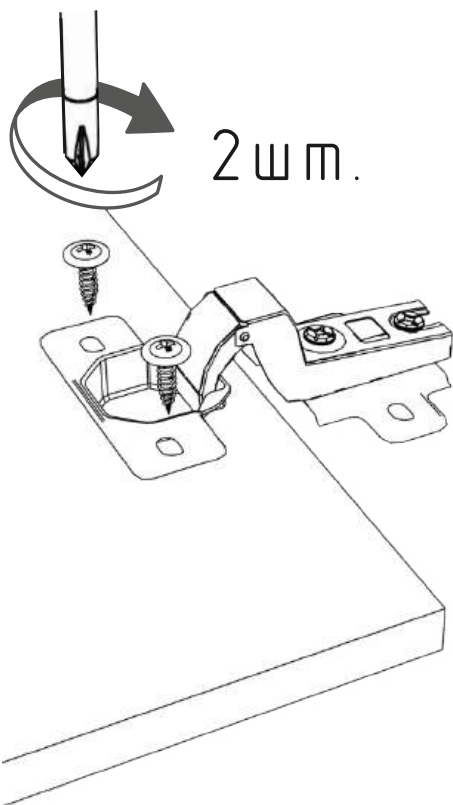

Прикручиваем оставшиеся петли на двери

7.2

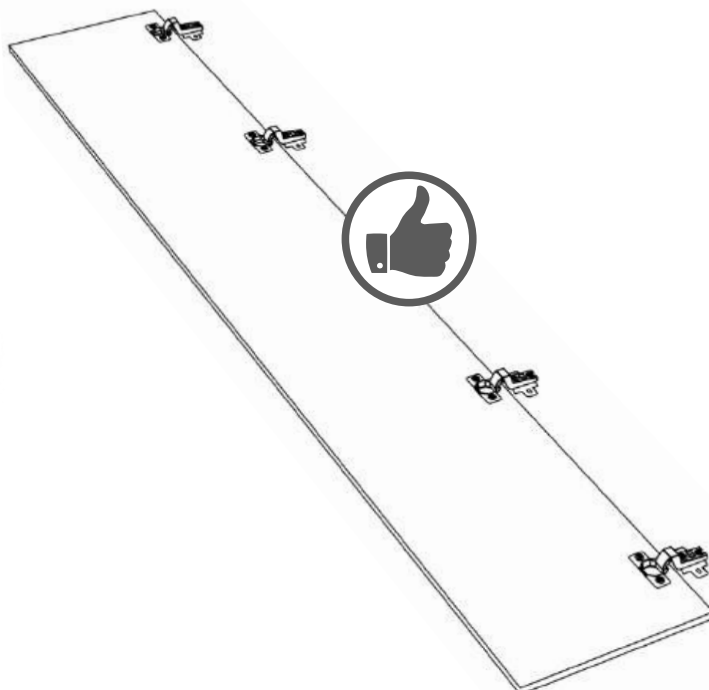

Производите сборку на ровной и чистой поверхности

8

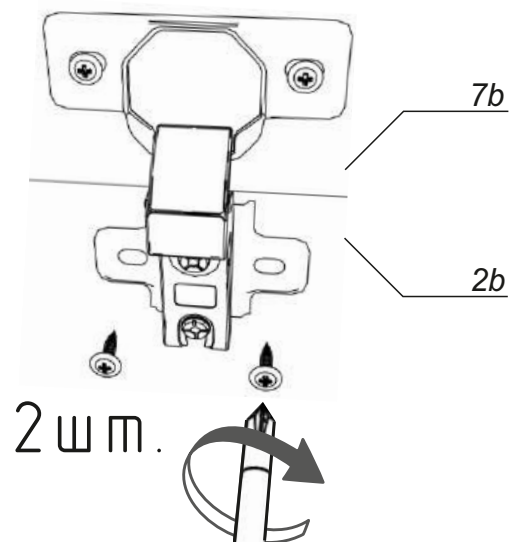
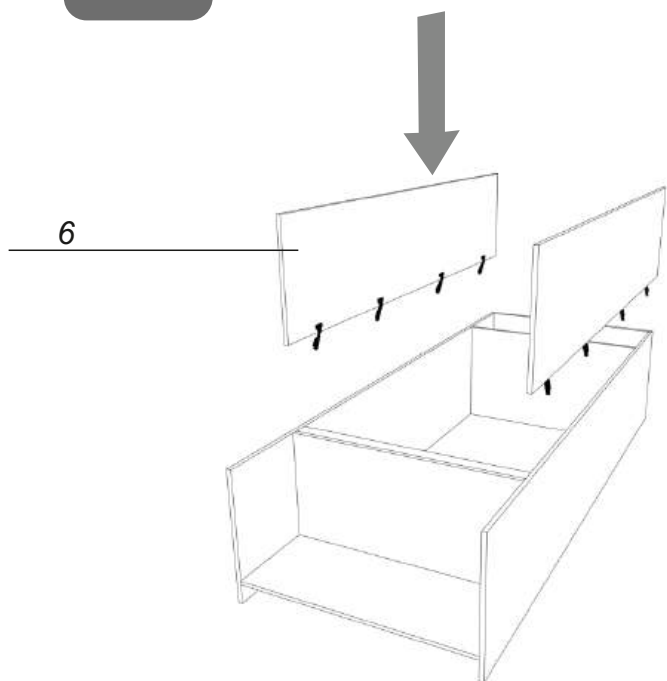

Поставьте шкаф

Прикручиваем ножки

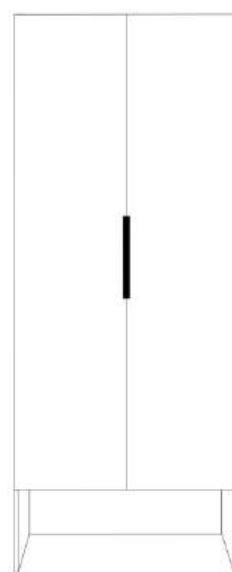
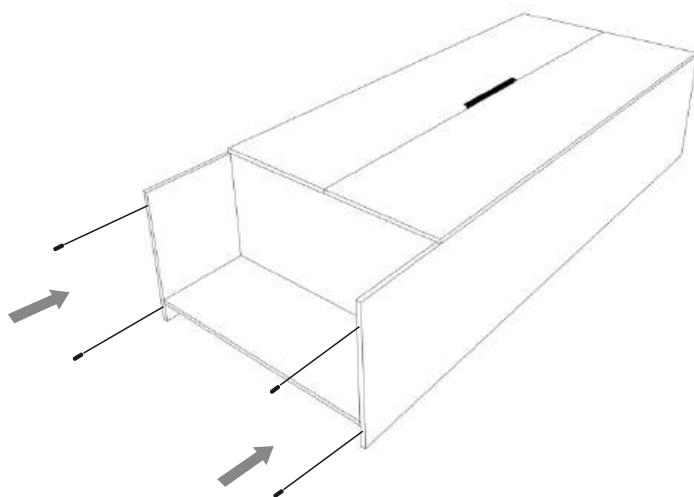

7

9

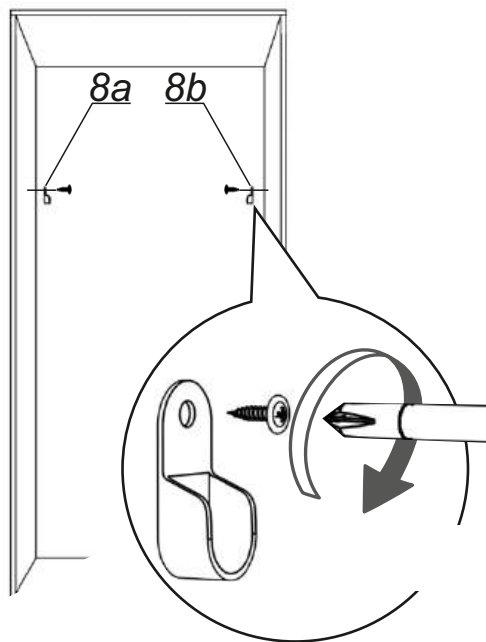

10

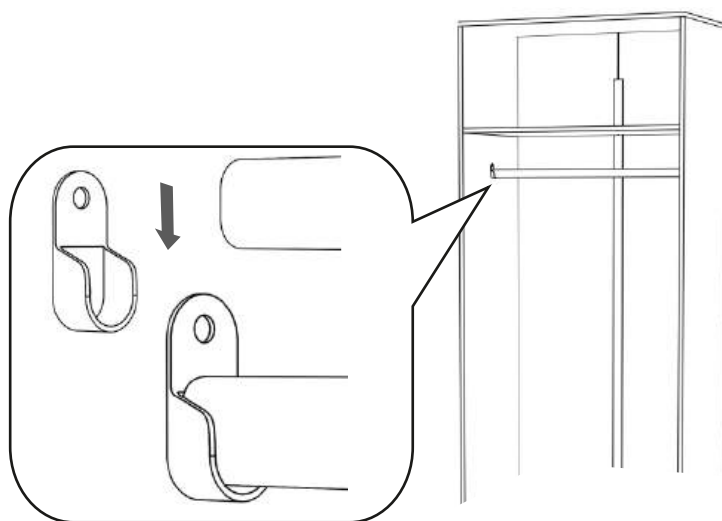

11

Регулируем положение дверей вращая шурупы

